

# Il Forno del Nonno

## MONTAGEANLEITUNG DER LINIE FAMILIE (F080, F100, F100L, F120)

### VORBEREITUNG DES BASIS-TRÄGERS DES OFENS:

AUF JEGLICHEN MATERIAL SIE DEN BODEN DER BASIS HERGESTELLT HABEN, VERVOLLSTÄNDIGEN SIE NUN DEN BASIS-TRÄGER DES OFENS MIT PORENBETON VON EINER DICKE VON MINDESTENS 8 CM, UM INGESAMT EINE EMPFOHLENE HÖHE ZWISCHEN 95 CM UND 105 CM VOM BODEN ZU ERREICHEN.

DER PORENBETON GARANTIERT EINE AUSGEZEICHNETE WÄRMEDÄMMUNG UND ERHÖHT DIE KAPAZITÄT DES BACKENS MIT TERRACOTTA. (Siehe Abb. 1)

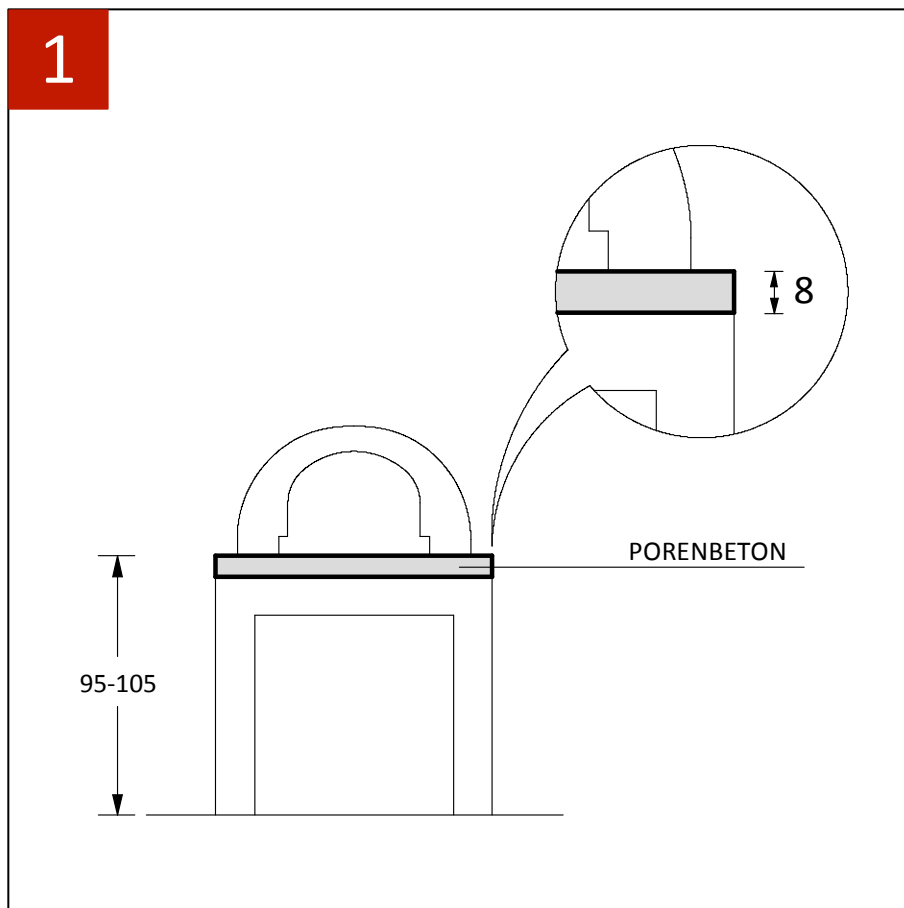

## **PLATZIERUNG DES OFENS:**

AUS DER OEFFNUNG DES OFENS DIE PLATTEN AUS TERRACOTTA, DAS EIGENTLICHE BACKFELD, HERAUSNEHMEN.

BENUTZEN SIE DANN DIE SEITENHENKEL, UM DIE OFENKUPPEL AUF DER VORBEREITETEN BASIS ZU HEBEN, ENTWEDER MANUEL ODER MIT HILFE EINES MECHANISCHEN AUFZUGS.

IM INNEREN DER KUPPEL, CA. 2 CM SAND AUSSTREUEN, EBEN UND DIE PLATTEN AUS TERRACOTTA DARAUFSETZEN, DIE SOMIT NUN DIE BACKFLÄCHE BILDEN. (Siehe Abb . 2a, 2b)

**NB!** KEIN MÖRTEL ODER KLEBER BENUTZEN, DIE DIE PLATTEN AUS TERRACOTTA BLOCKIEREN UND SOMIT EINE NATÜRLICHE WÄRMEDÄMMUNG VERHINDERN.

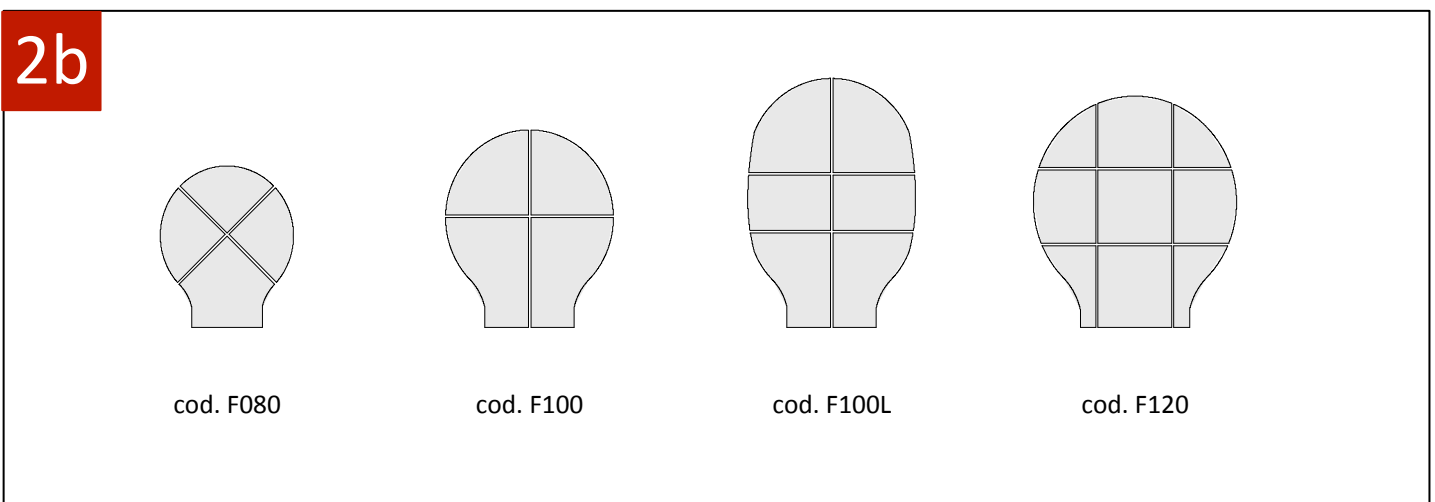
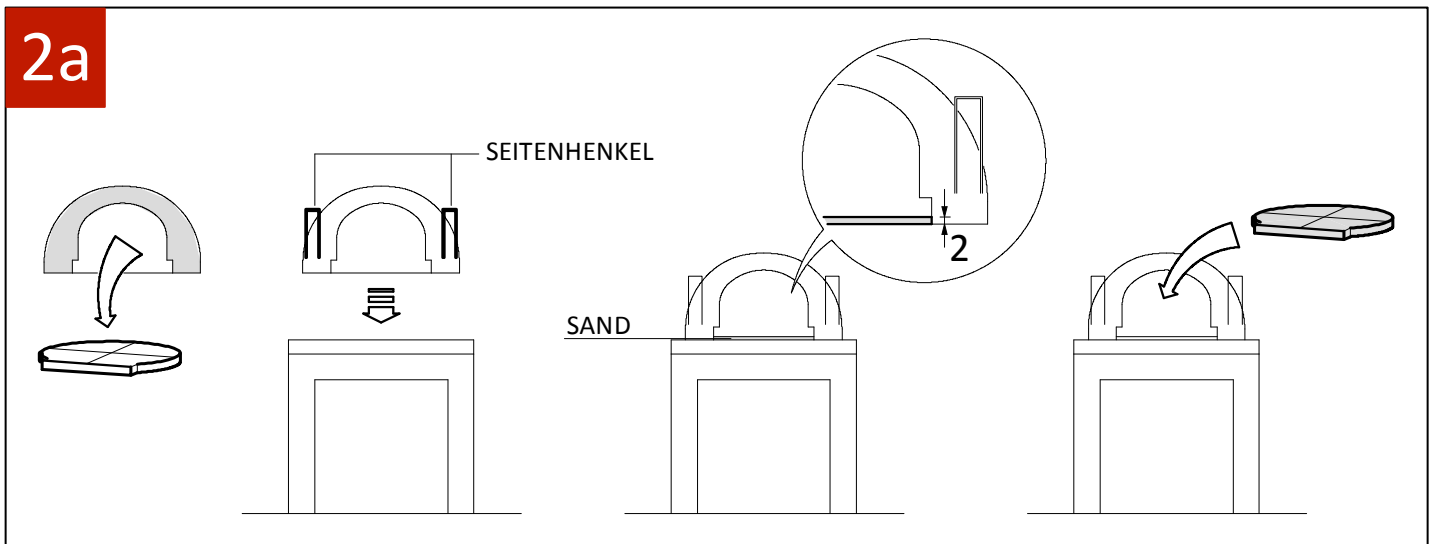

### FERTIGSTELLUNG UND ISOLIERUNG DER OBERSEITE DES OFENTEILS:

UM DER KUPPEL DEN RICHTIGEN HALT ZU GEBEN, WIRD NUN EINE VERPACKUNG AUS BETON UND BLÄHTON AUFGEBAUT. IN KONTAKT MIT DER KUPPEL SOLL DIESE ISOLIERUNG CA. EINE HÖHE VON 10 CM ÜBER DIESER BETRAGEN (IM HANDEL FINDEN SIE VORGEFERTIGTE PRODUKTE).

DIESES VERFAHREN ERLAUBT EINE GUTE ISOLIERUNG UND EINEN WIRKSAMEN KONTRAST ZUR WÄRMEAUSDEHNUNG. (SIEHE ABB. 3)

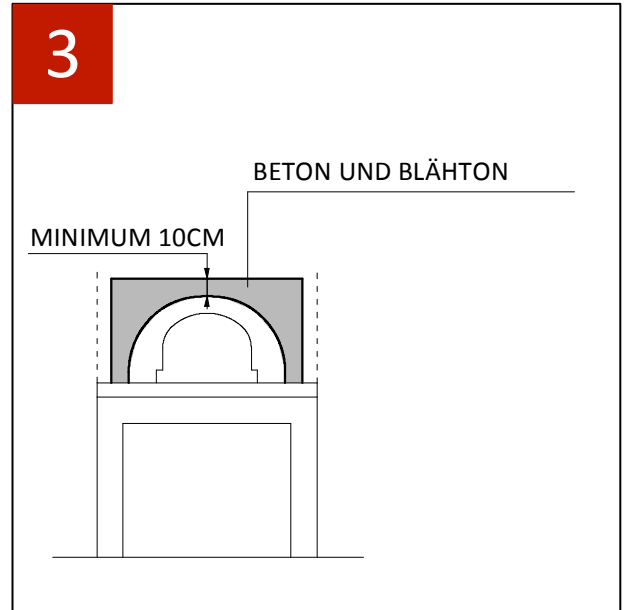

### RAUCHABZUG:

UNSERE OFEN ERLAUBEN EINE INDIVIDUELLE AMBIENTATION UND LÖSUNG DES RAUCHABZUGES.

“IL FORNO DEL NONNO”, STELLT 2 MÖGLICHE LÖSUNGEN DES RAUCHABZUGES BEREIT:

- 1) **EDELSTAHLHAUBE (COD. C010)**  
**STANDART FÜR ALLE MODELLE DER LINIE FAMILIE** (Siehe Abb. 4a)  
INDIVIDUELLES VERKLEIDEN UND ANPASSEN AM AMBIENTE, UND AUF DIE BRÜSTUNG OBERHALB DER OEFFNUNG DES OFENS PLATZIEREN. (Siehe Abb. 4b)

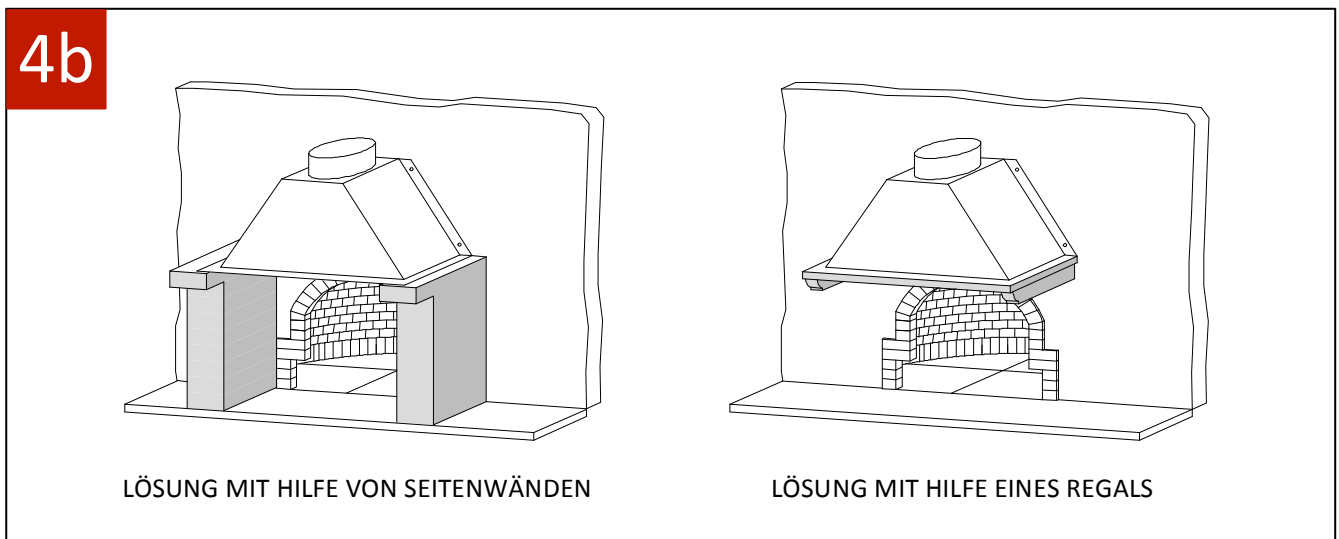
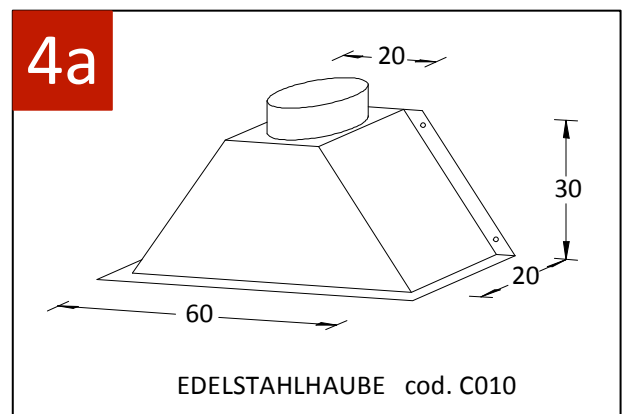

## 2) FRONTSEITE IN TERRACOTTA (2 VERSIONEN, U010 UND U020) STANDARD FÜR ALLE MODELLE DER LINIE FAMILIE

DIE FRONTSEITE IN TERRACOTTA IST ALLIERT MAN, INDEM DIE FRONTSEITE AUF DIE WAND OBERHALB DER OEFFNUNG DES OFENS ANGELEHNT UND DANN GEKITTET WIRD, IN LINIE MIT DER BACKFLÄCHE.

AUF DEM OBEREN TEIL DER FRONSEITE BEFINDET SICH EINE KLEINE OEFFNUNG VON EINEM DURCHMESSER VON 20 CM FÜR DIE BEFESTIGUNG DES RAUCHABZUGES. (Siehe Abb. 5)

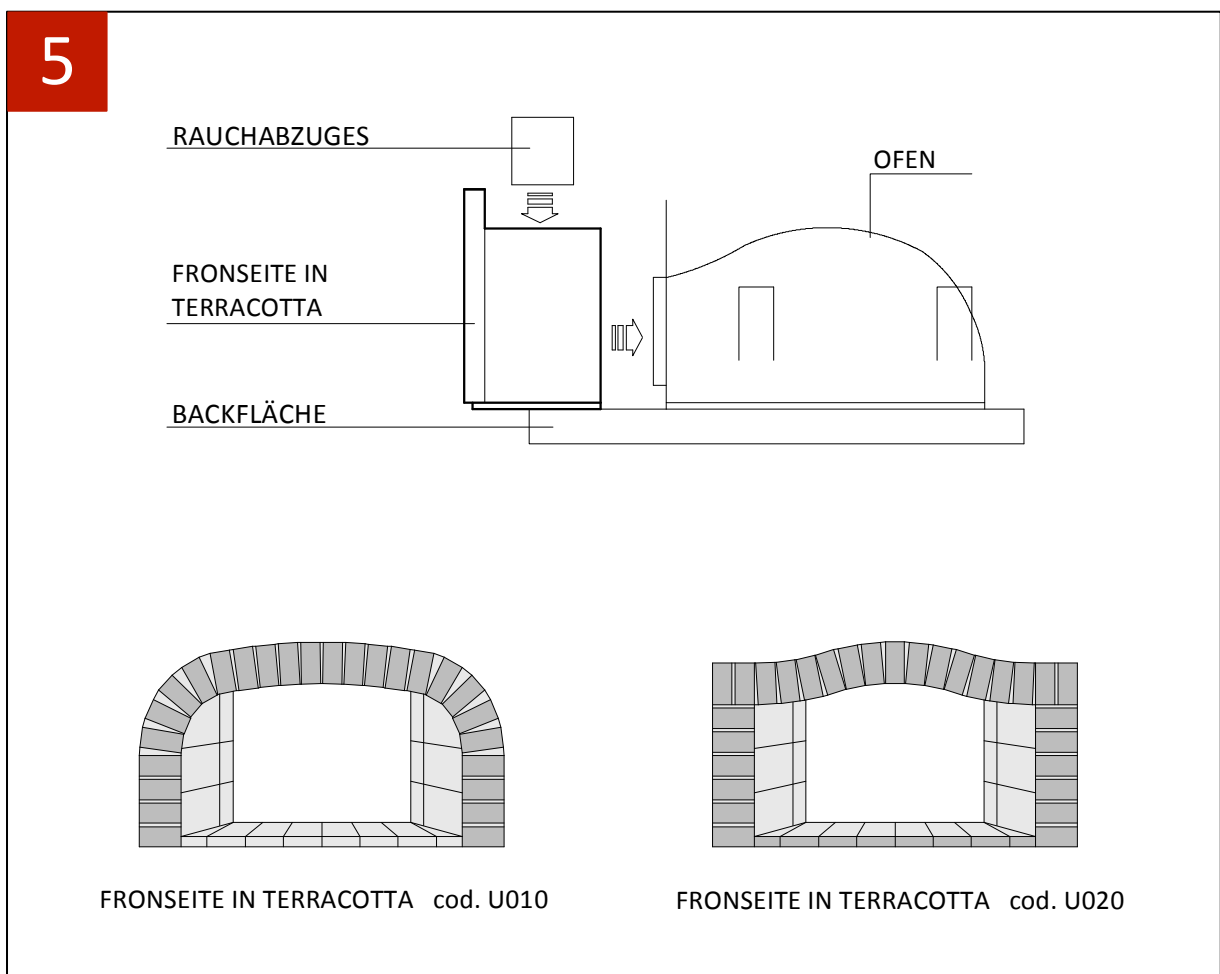

## **ANLEITUNG FÜR DIE ERSTEN ANFEUERUNG DES OFENS**

- VOR DEM ERSTEN GEBRAUCH MUSS DER OFEN LANGSAM EIN / ZWEIMAL TÄGLICH FÜR MINDESTENS 7 TAGE ANGEFEUERT WERDEN, UM DIE FEUCHTIGKEIT ZU ELIMINIEREN.
- DIE ERSTEN DREI/VIERMAL GENÜGT ES EINE ZEITSCHRIFT ODER ÄHNLICHES ANZUZÜNDEN, SOBALD DIE FLAMMEN ERLÖSCHEN, DEN OFEN MIT SEINER OFENTÜR SCHLIESSEN.
- DARAUf ALLMÄHLICH DIE DAUER DER FLAMMEN ERHÖHEN, INDEm AUCH KARTON ODER KLEINE HOLZSTÜCKE VERBRANNT WERDEN, JEDOCH DIE ZEIT VON 15 MINUTEN NICHT ÜBERSCHREITEN.

### **ERREICHUNG DER KOCHTEMPERATUR:**

DIE GEWÜNSCHTE TEMPERATUR DES OFENS MUSS **LANGSAM** ERFOLGEN.

**UM ZUM BEISPIEL PIZZA ZU BACKEN, ERFORDERT ES UMGEFÄHR 3 STUNDEN UM DIE RICHTIGE TEMPERATUR ZU ERHALTEN. EINE RICHTLINE IST, WENN DIE INNENKUPPEL SICH WEISS VERFÄRBT, HABEN WIR EINE TEMPERATUR VON 400 GRAD ERREICHT. MIT DIESER METHODE WIRD DIE NATÜRLICHE BILDUNG VON KLEINEN RISSEN IN DER INNENKUPPEL LIMITIERT, DIE IN JEDEM FALL EINE OPTIMALE FUNKTION DES OFENS NICHT BEEINTRÄCHTIGEN.**

DIE ALLMÄHLICHE ERWÄRMUNG WIRKT SICH AUCH AUF DIE BACKFLÄCHE POSSITIV AUS, DIE SO DIE MÖGLICHKEIT HAT WÄRME ZU SPEICHERN, UM EINE OPTIMALE GARUNG DER SPEISEN AUCH VON UNTEN ZU GARANTIEREN.

**FÜR WEITERE INFORMATIONEN UND/ODER TIPPS KONTAKTIEREN SIE UNS UNVERBINDLICH:**

+39 329 2122 867 **MARCELLO**

+39 348 3131311 **GIOVANNI**

DANKE FÜR DIE WAHL EINES **Il Forno del Nonno**